

TSX - TLX

Dati tecnici



TSX - TLX Dati tecnici

VDI 2198

Caratteristiche	1.1	Produttore		OM	OM	
	1.2	Modello		TSX 20	TSX 30	TLX 20
	1.3	Gruppo propulsore: elettr., diesel, benzina, gas, elettr.a rete		Elettrico	Elettrico	Elettrico
	1.4	Guida: timone, ad accompagn., in piedi, seduto, commission.		Timone (ad accompagn./in piedi)		Timone (ad accompagn./in piedi)
	1.5	Portata / Carico	Q (t)	2	3	2
	1.6	Baricentro	c (mm)	600 ⁽¹⁾	600 ⁽¹⁾	600 ⁽¹⁾
	1.8	Distanza carico da asse ruota di carico con forche alzate	x (mm)	872	872	872
	1.9	Distanza tra gli assi	y (mm)	1376 ⁽³⁾ - (1304) ⁽²⁾	1376 ⁽³⁾ - (1304) ⁽²⁾	1304
Pesi	2.1	Peso proprio (senza batteria)	kg	478 ⁽¹⁾ - (503) ⁽¹⁾	478 ⁽¹⁾ - (503) ⁽¹⁾	352 ⁽¹⁾
	2.2	Carico per asse a carico (ant./post.)	kg	1783/983 - (1787/996) ⁽³⁾ 1748/967 - (1750/974) ⁽²⁾	2590 / 1194 -	1722/844 - (1676/978) -
	2.3	Carico per asse a vuoto (ant./post.)	kg	178/588 - (182/601) ⁽³⁾ 165/550 - (167/556) ⁽²⁾	182 / 601 -	115/449 - (79/575) -
Ruote e gommature	3.1	Gommatura piena, superelas., pneumatico, poliuretano		Poliuretano	Poliuretano	Poliuretano
	3.2	Dimensioni ruote anteriori	mm	85 X 70	85 X 70	85 x 90
	3.3	Dimensioni ruote posteriori	mm	250 / 95	250 / 95	230 / 100
	3.5	Ruote: quantità anteriori/posteriori (x=motrice)		4 / 1x-2	4 / 1x-2	2 / 1x-2
	3.6	Carreggiata anteriore	b ₁₀ (mm)	398 - [(358) ⁽⁸⁾ - (488) ^{(9)]}	398 - [(358) ⁽⁸⁾ - (488) ^{(9)]}	398 - [(358) ⁽⁸⁾ - (488) ^{(9)]}
	3.7	Carreggiata posteriore	b ₁₁ (mm)	/	/	/
Dimensioni ed ingombri	4.4	Sollevamento	h ₃ (mm)	135	135	135
	4.9	Altezza timone in posizione di marcia (min/max)	h ₁₄ (mm)	1145 / 1342	1145 / 1342	1145 / 1342
	4.15	Altezza forche abbassate	h ₁₃ (mm)	85	85	85
	4.19	Lunghezza totale (pedana su/giù)	l ₁ (mm)	1926 / 2253 - [1854 / 2180] ⁽²⁾	1926 / 2253	1854 / 2180 ⁽¹⁾
	4.20	Lunghezza compresa spalla forche (pedana su/giù)	l ₂ (mm)	776 / 1102 - [704 / 1030] ⁽²⁾	776 / 1102	704 / 1030
	4.21	Larghezza totale	b ₁ (mm)	710	710	710
	4.22	Dimensione forche	s/e/l (mm)	50 / 162 / 1150 ⁽⁴⁾	50 / 162 / 1150 ⁽⁴⁾	50 / 162 / 1150 ⁽⁴⁾
	4.25	Scartamento esterno forche	b ₅ (mm)	560 [520 - 650]	560 [520 - 650]	560 [520 - 650]
	4.32	Luce libera a carico a metà passo	m ₂ (mm)	168	168	168
	4.33	Corridoio di lavoro pallet 1000x1200 inforca. 1200 (pedana su/giù)	A _{st3} (mm)	1997 ⁽⁵⁾ / 2676 ⁽⁵⁾ / 2676 ⁽⁵⁾ / 2676 ⁽⁵⁾	(1827 / 2134) ⁽⁵⁾ / (2313 / 2620) ⁽⁵⁾ / (2313 / 2620) ⁽⁵⁾ / (2313 / 2620) ⁽⁵⁾	1925 ⁽⁵⁾ / 2604 ⁽⁷⁾ / -
4.34	Corridoio di lavoro pallet 800x1200 inforca. 800 (pedana su/giù)	A _{st3} (mm)	2197 ⁽⁶⁾ / 2694 ⁽⁷⁾ / 2125 ⁽⁶⁾ / 2622 ⁽⁷⁾	(2197 / 2504) ⁽⁶⁾ / (2387 / 2694) ⁽⁷⁾	2125 ⁽⁶⁾ / 2622 ⁽⁷⁾ / -	
4.35	Raggi di curvatura con forche sollevate (pedana su/giù)	W _a (mm)	1669 / 1976 - [1597 / 1904] ⁽²⁾	1669 / 1976	1597 / 1904	
Prestazioni	5.1	Velocità di traslazione (carico/vuoto)	km/h	8,5 / 10,5	7,5 / 10,5	6/6 (7,5 ⁽¹¹⁾)
	5.2	Velocità di sollevamento (carico/vuoto)	m/s	0,032 / 0,041	0,030 / 0,045	0,034 / 0,045
	5.3	Velocità di discesa (carico/vuoto)	m/s	0,05 / 0,037	0,045	0,045 / 0,045
	5.7	Pendenza superabile KB30' (carico/vuoto) (1)	%	*,* / *,*	*,* / *,*	0,7 ⁽¹⁾ / 10,2 ⁽¹⁾ / 10,2 ⁽¹⁾ / 10,2 ⁽¹⁾
	5.8	Max pendenza superabile KB5' (carico/vuoto) (1)	%	-	10 / 18	4,7 ⁽¹⁾ / 21,3 ⁽¹⁾ / 21,3 ⁽¹⁾ / 21,3 ⁽¹⁾
5.10	Freno di esercizio			Elettrico	Elettrico	Elettrico
Motore Elettrico	6.1	Motore trazione, prestazione KB 60'	kW	2,5	2,5	1,2
	6.2	Motore sollevamento, prestazione 10% ED	kW	1,2	2,2	1,2
	6.3	Batteria secondo British Standard/DIN 43531/35/36 A, B, C		DIN 43535 B	DIN 43535 B	DIN 43535 B
	6.4	Tensione/Capacità nominale	V / Ah	24/330 (375) -24/220 (250)	24 / (330 - 375) ⁽³⁾	24/220 (250)
	6.5	Peso batteria (± 5%)	kg	288 (305) - 212 (220)	305	212 (220)
Altro	8.1	Tipo comando		Elettronico	Elettronico	Elettronico
	8.4	Rumorosità all'orecchio del carrellista	dB (A)	< 70	< 70	< 70

I valori riportati si intendono forniti a titolo indicativo e non impegnativo e si riferiscono agli allestimenti standard

- (1) I valori della tabella salvo diversa indicazione sono riferiti a forche l = 1150 x 560 mm
 (2) Con vano batteria compatto (batt. DIN 24 V / 210 - 250 Ah)
 Con vano batteria DIN std 24V/220Ah (250Ah)
 (3) Con vano batteria standard (batt. DIN 24 V / 330 - 375 Ah)
 Con vano batteria DIN 24V/330Ah (375Ah)
 (4) Per lunghezze forche diverse dallo standard vedi tabella pag.1
 (5) Con forche l = 980 mm

- (6) Calcolato con la formula relativa ai trasportatori uomo a piedi
 (7) Calcolato con la formula relativa ai carrelli con uomo trasportato o elevatori a timone
 (8) Con scartamento esterno forche opzionale b5=520mm
 (9) Con scartamento esterno forche opzionale b5=650mm
 (10) Calcolato con la pedana in posizione abbassata
 (11) Con l'obbligo delle protezioni laterali per l'operatore

1= Marcia
2= Frenatura

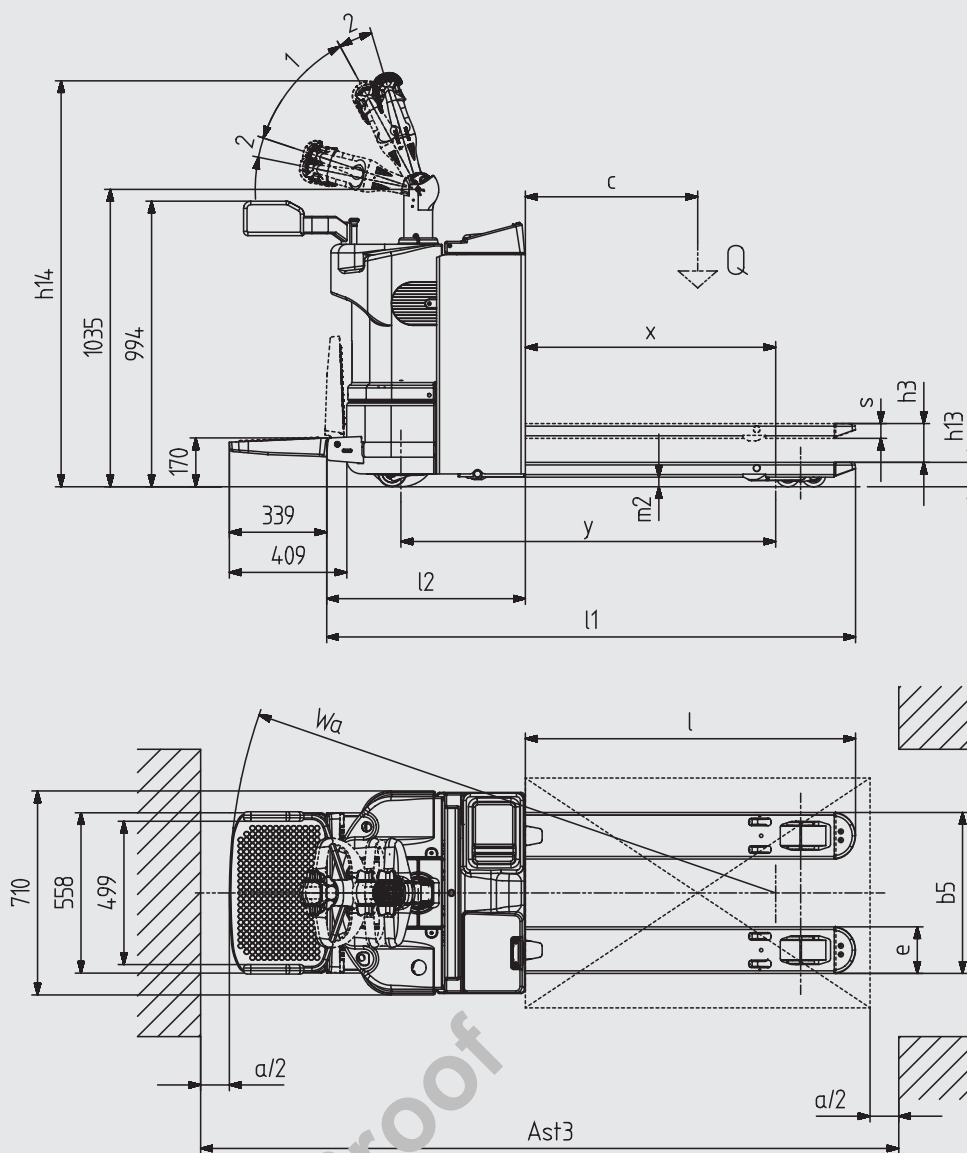

CARATTERISTICHE SOLLEVATORI IN ALTERNATIVA

			TSX 20-30								TLX 20									
			Passo standard								Passo corto									
Dimensioni			l	mm	800	980	1150	1450	1600	1980	2160	2400	1980 pc	2160 pc	2400 pc	800	980	1150	1450	1600
Forche		c	mm	400	500	600	715	800	1000	1072,5	1200		1000	1072,5	1200	400	500	600	715	800
		x	mm	522	702	872	1172	1322	1702	1882	2122		1354	1534	1774	522	702	872	1172	1322
		y	mm	954	1134	1304	1604	1754	2134	2314	2554		1790	1970	2210	954	1134	1304	1604	1754
Vano per batteria DIN 24V 210 - 250 Ah	Pedana su	l ₁	mm	1504	1684	1854	2154	2304	2684	2864	3104		2684	2864	3104	1504	1684	1854	2154	2304
	Pedana su	W _a *	mm	1247	1427	1597	1897	2047	2427	2607	2847		2083	2263	2503	1247	1427	1597	1897	2047
	Pedana giù	l ₁	mm	1830	2010	2180	2480	2630	3010	3190	3430		3010	3190	3430	1830	2010	2180	2480	2630
	Pedana giù	W _a *	mm	1554	1734	1904	2204	2354	2734	2914	3154		2390	2570	2810	1554	1734	1904	2204	2354
Vano per batteria DIN 24V 315 - 375 Ah		y	mm	1026	1206	1376	1676	1826	2206	2386	2626		1862	2042	2282					
	Pedana su	l ₁	mm	1576	1756	1926	2226	2376	2756	2936	3176		2756	2936	3176					
	Pedana su	W _a *	mm	1319	1499	1669	1969	2119	2499	2679	2919		2155	2335	2575					
	Pedana giù	l ₁	mm	1903	2083	2253	2553	2703	3083	3263	3503		3083	3263	3503					
Pedana giù	W _a *	mm	1626	1806	1976	2276	2426	2806	2986	3226		2462	2642	2882						

TSX - TLX

Transpallet con pedana

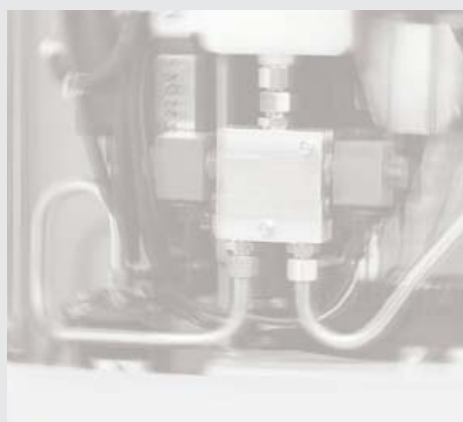
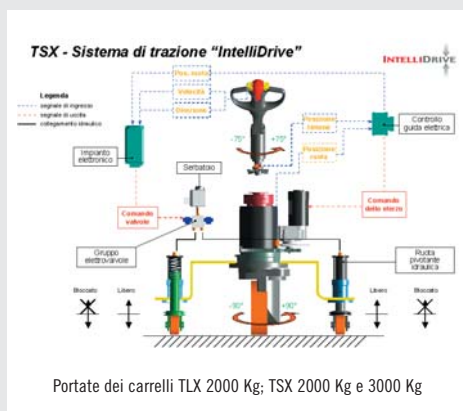

I transpallet con pedana OM si presentano come uno degli strumenti che maggiormente riescono ad integrare produttività, sicurezza ed ergonomia, mantenendo alto il livello prestazionale e l'economicità di utilizzo. Le loro caratteristiche rendono questi carrelli fondamentali, negli ambienti ad alta intensità di movimentazione delle merci.

Telaio: I transpallet con pedana OM si presentano come uno degli strumenti che maggiormente riescono ad integrare produttività, sicurezza ed ergonomia, mantenendo alto il livello prestazionale e l'economicità di utilizzo. Le loro caratteristiche rendono questi carrelli fondamentali, negli ambienti ad alta intensità di movimentazione delle merci.

Il layout a 3 punti di appoggio del modello base TLX è nel modello TOP della gamma TSX coadiuvato dal sistema elettro-idraulico brevettato denominato **INTELLIDRIVE®** che ne esalta le caratteristiche di motricità. Questo sistema consiste nell'adattamento (Tramite due cilindri idraulici comandati elettronicamente) delle ruote pivotanti posteriori al fine di ottimizzare la stabilità del carrello in ogni situazione. La chiusura del vano motori è realizzata in polietilene, un materiale elastico e resistente agli urti. Lo stesso materiale è stato usato per il coperchio batteria sopra il quale sono stati ricavati un capiente vano porta-oggetti ed un porta-documenti.

Il modello TLX viene fornito di serie con vano batteria compatto (fino a 250 Ah), rimanendo disponibile a richiesta per il modello TSX che viene invece configurato di serie con il vano batteria largo (fino a 375 Ah); tutte le batterie sono a norma DIN 43535 B.

Posto guida: La pedana ha un piano di calpestio in gomma molto soffice ed una superficie con rilievi antiscivolo che assicurano i migliori livelli di comfort e sicurezza. L'altezza da terra della pedana, molto ridotta di 170 mm e quando l'operatore sale a bordo si riduce ulteriormente rendendo più agevole la discesa. Le protezioni laterali, (opzionali sul modello TLX), ricoperte di poliuretano espanso, sono ad una altezza ideale per un efficace e sicuro contenimento dell'operatore sulla pedana. La particolare conformazione ed il facile e solido sistema di apertura chiusura delle protezioni rendono estremamente pratico il cambiamento di configurazione del carrello.

Il timone è un monoblocco in materiale plastico molto leggero e resistente. L'impugnatura ergonomica e una disposizione ottimizzata dei comandi permettono una guida in condizioni ottimali. I pulsanti sono del tipo a pressione, cioè acquisiscono l'azionamento senza la necessità di movimenti meccanici. Per annullare ogni sforzo di guida, il timone è assistito elettricamente. Tale comfort è evidente sia a carrello fermo sia alla massima velocità.

Gruppo trazione: I motori trazione sono ad eccitazione separata con potenze da 1,2 kW (TLX) e 2,5 kW (TSX). Grazie all'utilizzo del motore ad eccitazione separata ed attraverso un software dedicato, è stato possibile ottenere una gestione del motore con i vantaggi sia dell'eccitazione separata sia dell'eccitazione serie:

- Controllo della velocità a carico, a vuoto e in rampa
- Recupero di energia con diminuzione dei consumi energetici

Frenatura: Il carrello è dotato di due sistemi di frenatura indipendenti:

- Freno di servizio ➔ Frenatura in controcorrente sul motore trazione (a recupero di energia) operata dal controllo elettronico al rilascio della farfalla
- Freno di stazionamento ➔ Freno elettromagnetico

Le caratteristiche tecniche riportate sono fornite a titolo indicativo.
 OM Carrelli Elevatori si riserva il diritto di modificarle senza preavviso.

OM Carrelli Elevatori S.p.A.
 Viale A. De Gasperi, 7
 I-20020 Lainate (MI)
 Tel.: +39(02)937 65-1
 Fax: +39(02)937 65-450
www.om-mh.com

CALIFANO CARRELLI SPA
 SS 148 Cisterna (LT) Tel. 06. 960520

Filiale: Via Rocca di Cave n°7
 GRA Km 29 Tel. 06. 41294440
www.califanocarrelli.it