

IDEA

Dati tecnici



IDEA Dati tecnici

VDI 2198

Caratteristiche	1.1	Produttore		OM	OM	OM	
	1.2	Modello		IDEA Simplex	IDEA Duplex	IDEA Triplex	
	1.3	Gruppo propulsore: elettr., diesel, benzina, gas, elettr.a rete			Elettrico		
	1.4	Guida: volante,timone,ad accompagn.,in piedi,seduto,commission.			A volante, in piedi		
	1.5	Portata / Carico	Q (t)		1		
	1.6	Baricentro	c (mm)		600		
	1.8	Distanza carico da asse ruota di carico	x (mm)		138 - 196 ⁽³⁾		
	1.9	Distanza tra gli assi	y (mm)		966		
	Pesi	2.1	Peso proprio (senza batteria)	Kg	1595 - 1588 ⁽¹⁾	1698 - 1685 ⁽¹⁾	1822 - 1804 ⁽¹⁾
2.2		Carico per asse a carico ant./post.	Kg	2487 - 2480 ⁽¹⁾ / 493	2583 - 2570 ⁽¹⁾ / 500	2706 - 2688 ⁽¹⁾ / 501	
2.3		Carico per asse a vuoto (ant./post.)	Kg	723 - 716 ⁽¹⁾ / 1257	819 - 806 ⁽¹⁾ / 1264	942 - 924 ⁽¹⁾ / 1265	
Ruote e gommature	3.1	Gommatura piena,superelas.,pneum.,poliuretano			poliuretano		
	3.2	Dimensioni ruote anteriori			250 x 80		
	3.3	Dimensioni ruote posteriori			254 x 100		
	3.5	Ruote: quantità anteriori/posteriori (x=motrice)			2 / 1x		
	3.6	Carreggiata anteriore			770		
	3.7	Carreggiata posteriore	b11(mm)		/		
	Dimensioni ed ingombri	4.1	Brandeggio sollevatore/frontale portaforche avan./arret.	Gradi		1,4 / 4 ⁽²⁾	
4.2		Altezza montante chiuso	h1 (mm)	2123 - 2003 ⁽¹⁾	2178 - 2058 ⁽¹⁾	2230 - 2110 ⁽¹⁾	
4.3		Alzata libera	h2 (mm)	1580 - 1460 ⁽¹⁾	1633 - 1513 ⁽¹⁾	1685 - 1565 ⁽¹⁾	
4.4		Sollevamento	h3 (mm)	1600 - 1480 ⁽¹⁾	3520 - 3280 ⁽¹⁾	5253 - 4893 ⁽¹⁾	
4.5		Altezza montante sfilato	h4 (mm)	2143 - 2023 ⁽¹⁾	4063 - 3823 ⁽¹⁾	5796 - 5436 ⁽¹⁾	
4.7		Altezza tettuccio (cabina)	h6 (mm)		2120 - 2000 ⁽¹⁾		
4.8		Altezza sedile / piede uomo	h7 (mm)		95 / 195		
4.19		Lunghezza totale	l1 (mm)		2402 - 2460 ⁽³⁾		
4.20		Lunghezza compresa spalla forche	l2 (mm)		1252 - 1310 ⁽³⁾		
4.21		Larghezza totale	b1 (mm)		850		
4.22		Dimensione forche	sel (mm)		40 / 80 / 1150		
4.23		Frontale portaforche DIN 15173 Classe/Forma A,B			2 / A		
4.24		Larghezza frontale portabile	b3 (mm)	820	612	612	
4.25		Scartamento esterno forche	b5 (mm)		540 - 525 ⁽²⁾ - 584 ⁽³⁾		
4.31		Luce libera sotto il montante a carico	m1 (mm)	63	48	48	
4.32		Luce libera a carico a metà passo	m2 (mm)		56		
4.33		Corridoio di lavoro pallet 1000x1200 inforamento 1°00'	Ast3 (mm)		2600 - 2653 ⁽³⁾		
4.34		Corridoio di lavoro pallet 800x1200 inforamento 80°	Ast3 (mm)		2711 - 2767 ⁽³⁾		
4.35		Raggi di curvatura	Wa (mm)		1114		
Prestazioni	5.1	Velocità di traslazione (carico/vuoto)	km/h		8 / 9		
	5.2	Velocità di sollevamento (carico/vuoto)	m/s	0,17 / 0,27	0,16 / 0,26	0,16 / 0,25	
	5.3	Velocità di discesa (carico/vuoto)	m/s		0,3		
	5.7	Pendenza superabile KB30' (carico/vuoto)	%		/		
	5.8	Max pendenza superabile KB5' (carico/vuoto)	%		8 / 15		
	5.9	Tempo di accelerazione con/senza carico	s		/		
	5.10	Freno di esercizio			Idraulico a pedale		
	Motore Elettrico	6.1	Motore trazione, prestazione KB 60'	Kw		3	
		6.2	Motore sollevamento, prestazione 15% ED	Kw		2,2	
		6.3	Batteria secondo DIN 43531/35/36 A, B, C			DIN 43535-B	
6.4		Tensione / Capacità nominale	V / Ah		24 / 375 - 435		
6.5		Peso batteria (+5%)	Kg		385		
6.6		Consumo energetico secondo ciclo VDI	KWh/h		/		
Altro	8.1	Tipo comando			Elettronico		
	8.2	Pressione di lavoro per attrezzatura	bar		/		
	8.3	Portata olio per attrezzatura	l/min		/		
	8.4	Rumorosità all'orecchio del carrellista	dB (A)		<70		

I valori riportati si intendono forniti a titolo indicativo e non impegnativo e si riferiscono agli allestimenti standard

(1) valori della versione "C"
 (2) il brandeggio forche è optional
 (3) valore con la presenza dell'optional traslatore laterale forche (con o senza brandeggio)

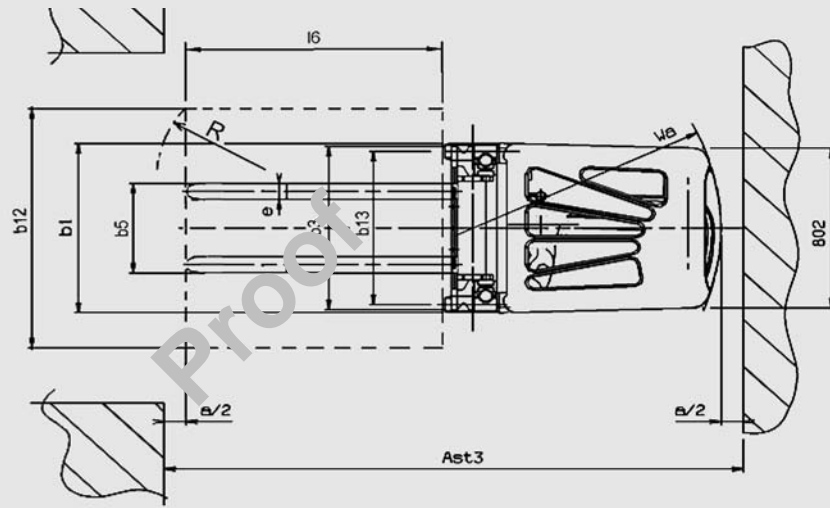
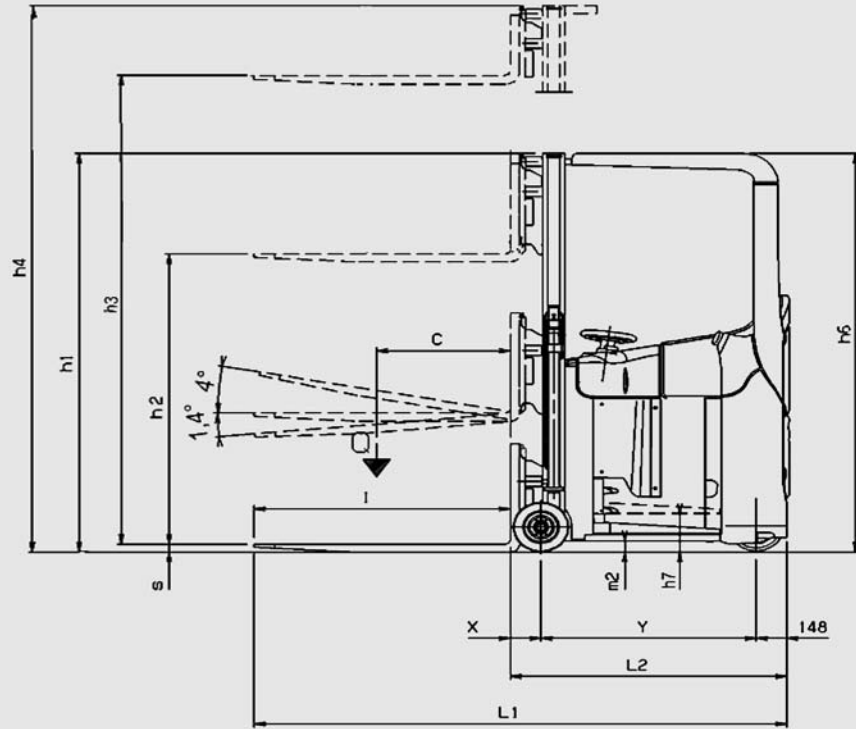

IDEA

Il nuovo modo di guidare



L'innovazione al servizio della versatilità

Stile armonioso, compattezza nelle linee, forme morbide ed arrotondate, elevata tecnologia, cura di tutti i dettagli, massima sicurezza: tutto questo è **IDEA**. Comodo, compatto, maneggevole ed estremamente versatile, è in grado di trasportare carichi di 1000 kg fino all'altezza di 5.253 mm.

Di piccole dimensioni, solo 850 mm di larghezza, e altezza d'ingombro contenuta, con forche a sbalzo completamente all'esterno del carrello che permettono le operazioni di carico e scarico da terra, si muove agilmente in corridoi molto stretti.

In grado di svolgere qualunque attività, anche quelle che sino ad oggi richiedevano veicoli specializzati, è particolarmente indicato in caso di variazioni continue del senso di marcia. **IDEA** sembra pensato proprio da chi lo deve guidare.

Ergonomia e confort: Il posto di guida è stato progettato in base ai più moderni principi di ergonomia e funzionalità per consentire all'operatore di mantenere lo stesso livello di efficienza nell'interno del turno di lavoro.

Adatto a persone di diversa corporatura, è caratterizzato da forme arrotondate, piano di calpestio ricoperto di gomma morbida ed antiscivolo, cuscino laterale avvolgente in materiale atermico ed è accessorizzato con un comodo vano portaoggetti o portabibite. Dotato di sistema di frenatura di stationamento che si attiva automaticamente in assenza dell'operatore, di frenatura al rilascio del comando di marcia che permette un arresto graduale nello spazio di pochi metri e di frenatura in controcorrente in aggiunta a quella a pedale sulle ruote di carico, **IDEA** rende tutte le manovre precise e sicure.

I comandi, estremamente semplici, concentrati sul volante e sulla leva multifunzione, sono azionati rispettivamente dalla mano destra e dalla sinistra: la posizione dell'operatore risulta così stabile e sicura. La forma ergonomica e le dimensioni ridotte del volante, servoassistito idraulicamente, assicurano il massimo confort di guida rendendo agevoli e gradualmente tutti gli azionamenti, anche in condizioni di bassa velocità e spazi ridotti. La leva multifunzione, che raggruppa tutti i comandi per la marcia avanti-indietro, arresto, salita e discesa del carico, brandeggio forche (optional), è azionabile in modo semplice ed immediato, senza dover cambiare la posizione della mano. Contatore, indicatore di carica batteria, indicatore della posizione della ruota di sterzo (optional), consentono di tenere costantemente sotto controllo lo stato del carrello.

La pedana, a soli 95mm da terra, è ad altezza regolabile idraulicamente.

L'operatore si trova in posizione diagonale rispetto al senso di marcia mantenendo una ottima visuale sia in avanti che indietro; nessuna torsione del busto ad ogni cambio di direzione e quindi nessun inutile sforzo. Solo pochi minuti per prendere dimestichezza con il carrello, poi l'operatore è in grado di muoversi in totale comodità e massima rapidità.

Versatilità

In grado di trasportare tutti i tipi di carico posizionabili su forche, **IDEA** è particolarmente indicato per:

- servizi in ogni magazzino con e senza scaffalature;
- alimentazione delle linee di produzione;
- alimentazione delle testate di impianti trilaterali;
- operazioni di carico e scarico di autocarri.

Ottima la visuale su tutti i lati e verso l'alto grazie al sollevatore a grande visibilità ed al tettuccio di protezione a raggiera. L'operatore è così in grado di controllare in ogni momento, senza alcuna fatica, il carrello, il carico trasportato e muoversi in totale sicurezza ed efficienza.

Le caratteristiche tecniche riportate sono fornite a titolo indicativo.
OM Carrelli Elevatori si riserva il diritto di modificarle senza preavviso



OM Carrelli Elevatori S.p.A.
Viale A. De Gasperi, 7
I-20020 Lainate (MI)
Tel.: +39(02)937 65-1
Fax: +39(02)937 65-450
www.om-mh.com

CALIFANO CARRELLI SPA
SS 148 Cisterna (LT) Tel. 06. 960520

Filiale Roma: Via Rocca di Cave n°7
GRA Km 29 Tel. 06. 41294440
www.califanocarrelli.it