

XE 22^{ac} - 30^{ac}

Dati tecnici



XE 22^{ac} - 30^{ac} Dati Tecnici

VDI 2198

Caratteristiche	1.1	Costruttore		OM	OM	OM	OM
	1.2	Modello		XE 22 ^{ac}	XE 25 ^{ac}	XE 25L ^{ac}	XE 30 ^{ac}
	1.3	Gruppo propulsore: elettrico - diesel - benzina - G.P.L. - elettrico a rete		Elettrico	Elettrico	Elettrico	Elettrico
	1.4	Guida: Traino a mano - A piedi - In piedi - Conducente seduto		Conducente seduto	Conducente seduto	Conducente seduto	Conducente seduto
	1.5	Portata nominale	Q (t)	2,2 ⁰⁾	2,5 ⁰⁾	2,5 ⁰⁾	3,0 ⁰⁾
	1.6	Distanza baricentro del carico	c (mm)	500	500	500	500
	1.8	Distanza piano forche dall'asse anteriore	x (mm)	435	435	435	440
	1.9	Passo	y (mm)	1546	1546	1690	1690
	Pesi	2.1	Peso in ordine di marcia	kg	4385	4660	4725
2.2		Peso sull'asse con carico nominale	anteriore/posteriore kg	5885/700	6360/800	6605/620	7220/810
2.3		Peso sull'asse a vuoto	anteriore/posteriore kg	2360/2025	2335/2325	2545/2180	2550/2480
Ruote e gommature	3.1	Gommatura: SE = superelastica - CU = cushion - PN = pneus		SE / SE ¹⁾	SE / SE ¹⁾	SE / SE ¹⁾	SE / SE ¹⁾
	3.2	Dimensioni ruote anteriori		23x9-10	23x9-10	23x9-10	23x9-10
	3.3	Dimensioni ruote posteriori		18x7-8	18x7-8	18x7-8	18x7-8
	3.5	Ruote: N° anteriori / N° posteriori (x = motrici)		2x2	2x2	2x2	2x2
	3.6	Carreggiata anteriore	b10 (mm)	993	993	993	993
	3.7	Carreggiata posteriore	b11 (mm)	994	994	994	994
	Dimensioni ed ingombri	4.1	Inclinazione gruppo di sollevamento	avanti/indietro Grad	5°/7° ⁴⁾	5°/7° ⁴⁾	5°/7° ⁴⁾
4.2		Altezza minimo ingombro sollevatore	h1 (mm)	2555	2555	2555	2555
4.3		Alzata libera	h2 (mm)	150	150	150	150
4.4		Altezza di sollevamento	h3 (mm)	3350	3350	3350	3350
4.5		Altezza massimo ingombro sollevatore	h4 (mm)	4155	4155	4155	4155
4.7		Altezza tetto di protezione	h6 (mm)	2250 ²⁾	2250 ²⁾	2250 ²⁾	2250 ²⁾
4.8		Altezza sedile	h7 (mm)	1154	1154	1154	1154
4.12		Altezza gancio di traino	h10 (mm)	485	485	485	485
4.19		Lunghezza totale	l1 (mm)	3330	3330	3474	3474
4.20		Lunghezza (compreso spessore forche)	l2 (mm)	2330	2330	2474	2474
4.21		Larghezza massima	b1/b2 (mm)	1200	1200	1200	1200 ¹⁾
4.22		Dimensioni forche	s/e/l (mm)	45/100/1000	45/100/1000	45/100/1000	45/100/1000
4.23		Piastra porta forche secondo DIN 15173 Classe / Forma A, B		2A	2A	2A	3A
4.24		Larghezza piastra porta forche	b3 (mm)	1150	1150	1150	1150
4.31		Altezza montanti da terra (a carico)	m1 (mm)	155	155	155	155
4.32		Altezza telaio al centro da terra (a carico)	m2 (mm)	110	110	110	110
4.33		Larghezza corridoio con pallet 1000x1200 con inforcamento 1200	Ast (mm)	3640	3640	3785	3790
4.34		Larghezza corridoio con pallet 800x1200 con inforcamento 800	Ast (mm)	3770	3770	3915	3920
4.35		Raggio di volta	Wa (mm)	1886	1886	2030	2030
4.36	Distanza minima del punto di rotazione dalla mezza ruota	b13 (mm)	-	-	-	-	
Prestazioni	5.1	Velocità di traslazione	con / senza carico km/h	20/20	20/20	20/20	20/20
	5.2	Velocità di sollevamento	con / senza carico m/s	0.56/0.58	0.56/0.58	0.56/0.58	0.50/0.58
	5.3	Velocità di discesa	con / senza carico m/s	0.56/0.52	0.56/0.52	0.56/0.52	0.56/0.52
	5.5	Forza di trazione al gancio (S2 60 min)	con / senza carico N	4200/4500	4150/4500	4100/4500	3900/4400
	5.6	Forza max di trazione al gancio (S2 5 min)	con / senza carico N	13500/13500	13500/13500	13500/13500	13500/13500
	5.7	Pendenza superabile (S2 30 min)	con / senza carico %	11/16	10/16	9/15	8/14
	5.8	Pendenza max superabile (S2 5 min)	con / senza carico %	20/29	19/28	18/27	17/26
	5.9	Tempo di accelerazione (10 m)	con / senza carico s	4.3/3.9	4.4/4.0	4.4/4.0	4.5/4.0
	5.10	Freno di servizio		Elettro-Meccanico	Elettro-Meccanico	Elettro-Meccanico	Elettro-Meccanico
	Motore elettrico	6.1	Motore di trazione, potenza S2 60 min	kW	2 x 8	2 x 8	2 x 8
6.2		Motore di sollevamento, potenza S3 15%	kW	22	22	22	22
6.3		Batteria secondo DIN 43531/35/36 A, B, C, NO		DIN 43536 A	DIN 43536 A	DIN 43536 A	DIN 43536 A
6.4		Tensione, Capacità batteria K5	V / Ah	80/560 ³⁾	80/560 ³⁾	80/625 ³⁾	80/625 ³⁾
6.5		Peso batteria	kg	1540	1540	1863	1863
6.6		Consumo energetico secondo ciclo VDI	kWh/h	-	-	-	-
Altro	8.1	Tipo comando di marcia		Inverter	Inverter	Inverter	Inverter
	8.2	Pressione di lavoro per attrezzature	bar	150	160	160	175
	8.3	Portata olio per attrezzature (max disponibile)	l/min	50	50	50	55
	8.4	Rumorosità all'orecchio carrellista secondo EN 12053	dB (A)	<70	<70	<70	<70
	8.5	Gancio di traino, modello / tipo DIN		-	-	-	-

I valori riportati si intendono forniti a titolo indicativo e non impegnativo e si riferiscono agli allestimenti standard
Per le caratteristiche dei sollevatori in alternativa vedere tabella allegata
Per le caratteristiche delle ruote in alternativa vedere tabella allegata

0) Le portate effettive sono funzione della posizione del baricentro del carico, del tipo di sollevatore, dell'altezza di sollevamento, della gommatura e di eventuali attrezzature

1) Per ruote in alternativa vedere tabella "allegato ruote"
Solo per quei TX dell'XE30^{ac} con h3= 5975 e h3= 6725 mm sono di serie le gomme anteriori SE 23x10-12 (obbligatorie); conseguentemente la larghezza massima b1/b2 diventa 1266 mm.

2) h6=2120 mm per versione con tetto ribassato

3) Batterie optionalis 80V (capacità/peso): 620Ah/1540kg (XE22^{ac} ed XE25^{ac}); 700Ah/1863kg e 775Ah/1863kg (XE25L^{ac} e XE30^{ac})

4) Per tutti i SX e DX 5°/7°, eccetto SX con h3=5050 mm (3°/7°).
Per tutti i TX con h3 minore di 4500 mm gli angoli sono 5°/4° (obbligatorie); conseguentemente la larghezza massima b1/b2 diventa 1266 mm.

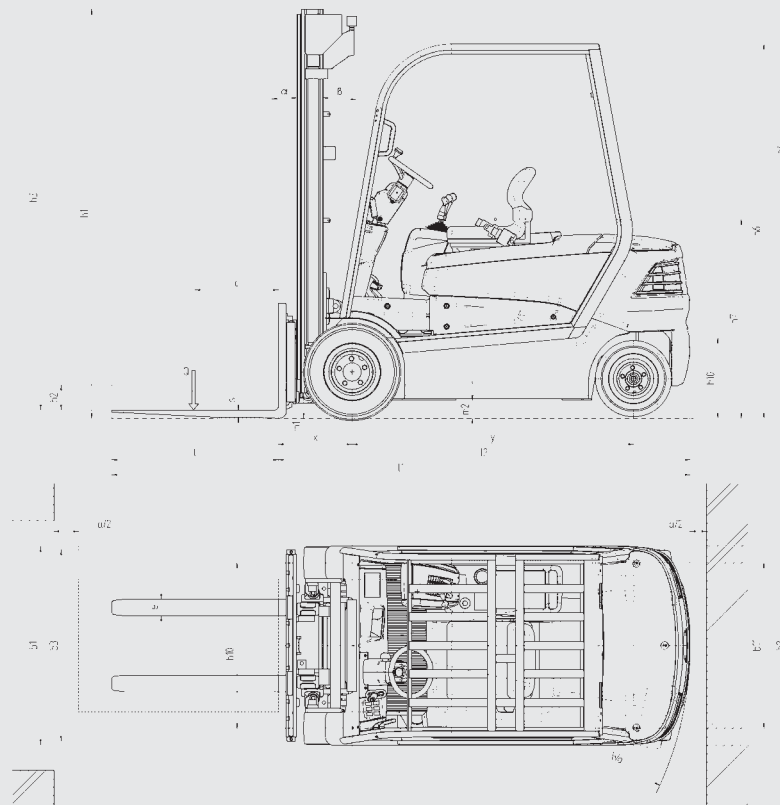

CARATTERISTICHE SOLLEVATORI IN ALTERNATIVA

		Simplex					Duplex			Triplex									
XE 22 ^{ac}	Altezza sollevamento	h_3	mm	3350	3650	4050	4450	5050	3350	3650	4050	3875	4025	4175	4325	4625	5225	5975	6725
	Altezza minimo ingombro	h_1	mm	2555	2705	2905	3105	3405	2410	2560	2760	2060	2110	2160	2210	2310	2510	2760	3010
	Altezza massimo ingombro	h_4	mm	4155	4455	4855	5255	5855	3985	4285	4685	4510	4660	4810	4960	5260	5860	6610	7360
	Alzata libera	h_2	mm	150	150	150	150	150	1775	1925	2125	1425	1475	1525	1575	1675	1875	2125	2375
XE 25 ^{ac}	Altezza sollevamento	h_3	mm	3350	3650	4050	4450	5050	3350	3650	4050	3875	4025	4175	4325	4625	5225	5975	6725
	Altezza minimo ingombro	h_1	mm	2555	2705	2905	3105	3405	2410	2560	2760	2060	2110	2160	2210	2310	2510	2760	3010
	Altezza massimo ingombro	h_4	mm	4155	4455	4855	5255	5855	3985	4285	4685	4510	4660	4810	4960	5260	5860	6610	7360
	Alzata libera	h_2	mm	150	150	150	150	150	1775	1925	2125	1425	1475	1525	1575	1675	1875	2125	2375
XE 25L ^{ac}	Altezza sollevamento	h_3	mm	3350	3650	4050	4450	5050	3350	3650	4050	3875	4025	4175	4325	4625	5225	5975	6725
	Altezza minimo ingombro	h_1	mm	2555	2705	2905	3105	3405	2410	2560	2760	2060	2110	2160	2210	2310	2510	2760	3010
	Altezza massimo ingombro	h_4	mm	4155	4455	4855	5255	5855	3985	4285	4685	4510	4660	4810	4960	5260	5860	6610	7360
	Alzata libera	h_2	mm	150	150	150	150	150	1775	1925	2125	1425	1475	1525	1575	1675	1875	2125	2375
XE 30 ^{ac}	Altezza sollevamento	h_3	mm	3350	3650	4050	4450	5050	3350	3650	4050	3875	4025	4175	4325	4625	5225	5975	6725
	Altezza minimo ingombro	h_1	mm	2555	2705	2905	3105	3405	2410	2560	2760	2060	2110	2160	2210	2310	2510	2760	3010
	Altezza massimo ingombro	h_4	mm	4155	4455	4855	5255	5855	4135	4435	4835	4660	4810	4960	5110	5410	6010	6760	7510
	Alzata libera	h_2	mm	150	150	150	150	150	1625	1775	1975	1275	1325	1375	1425	1525	1725	1975	2225

Allegato altezze sollevatori: fiche tecnica VD12198 XE22-30^{ac}

RUOTE

Tipo	Supereleastiche (SE)		Pneumatiche (PN) (Solo con sollevatori SX e DX di tutte le elevazioni, tutti i TX sono esclusi)	
	Anteriori	Posteriori	Anteriori	Posteriori
XE 22 ^{ac}	-	-	23x9-10 / 20 pr	18x7-8 / 16 pr
XE 25 ^{ac}	-	-	23x9-10 / 20 pr	18x7-8 / 16 pr
XE 25L ^{ac}	-	-	23x9-10 / 20 pr	18x7-8 / 16 pr
XE 30 ^{ac}	23x10-12 ¹⁾	18x7-8	23x9-10 / 20 pr	18x7-8 / 16 pr

XE 22^{ac} - 30^{ac}

Carrelli frontali elettrici



La pluriennale collaborazione con il noto studio di design Zagato ha portato alla realizzazione di un nuovo prodotto nella gamma dei frontali elettrici, un carrello dal **design** inconfondibile che coniuga l'autentico stile italiano ai più alti livelli di comfort e di ergonomia per l'operatore. L'alimentazione elettrica, le dimensioni compatte e l'elevata manovrabilità, lo rendono adatto ad impieghi di logistica interna nei magazzini, nel settore delle spedizioni e dell'alimentare, in operazioni di carico e scarico dei camion.

Comfort ed ergonomia si traducono in maggiore produttività: il modulo operatore è completamente sospeso - sistema F.S.C. Full Suspended Cab - in modo da ridurre al minimo le vibrazioni trasmesse al carrellista, il sedile MSG 20 della Grammer è ammortizzato, i comandi sono facilmente accessibili. Le leve idrauliche, posizionate alla destra dell'operatore, consentono un controllo migliore dei movimenti del montante, incrementando la sicurezza e la qualità delle operazioni di handling. La postazione di lavoro è completata da uno spazio porta oggetti.

Il nuovo controller elettronico **AC** con tecnologia **CANBUS** gestisce tutte le funzioni del carrello e i sistemi autodiagnostici. Il controllo della trazione è perfettamente tarato sia per operazioni di precisione che per prestazioni elevate.

Il nuovo assale anteriore **JULI** incorpora **due motori AC** a 80V- con una potenza di 8kW ciascuno. L'elevatissima curva di coppia e l'avanzato sistema di frenatura rigenerativa insieme al controller elettronico rappresentano il cuore pulsante del carrello. Il sistema di trazione permette di coniugare performance, consumi ridotti, frenatura sempre efficace e zero manutenzione. L'elettronica inoltre permette di utilizzare i due motori di trazione come un sofisticato **differenziale elettronico**. In caso di fondi difficili la trazione viene trasferita alla ruota con maggiore aderenza consentendo sempre un comportamento ottimale del carrello. I due motori consentono inoltre al carrello di ruotare su se stesso come fosse un carrello a tre ruote.

Il nuovo assale sterzante consente la massima manovrabilità anche in spazi ristretti, accuratezza e comfort di guida. Il **controller elettronico** rileva l'angolo delle ruote e nelle curve strette rallenta automaticamente il carrello per incrementare la sicurezza.

Il **sollevamento AC** è assicurato da un potente motore da 80V-22kW. Le batterie a 80V, conformi alle norme DIN, hanno capacità da 560 a 775 Ah.

Il nuovo **display LCD**, leggibile in ogni condizione di luminosità, è un vero strumento di lavoro: segnala eventuali anomalie, lo stato di carica della batteria, la posizione delle ruote sterzanti e indica quando si deve effettuare la manutenzione. L'operatore può scegliere in modo semplice direttamente dal display fra tre diversi **profili preimpostati di cui uno personalizzabile**: massime prestazioni o massimo risparmio della batteria sia per la trazione che per il sollevamento.

Il nuovo montante progettato e realizzato in cooperazione con Linde ha elevate capacità residue, visibilità eccellente e durata imbattibile. Sono disponibili montanti Simplex, Duplex, Triplex con altezze di sollevamento fino a 6.725 mm.

A listino sono disponibili numerose opzioni per incontrare le vostre specifiche esigenze!

Le caratteristiche tecniche riportate sono fornite a titolo indicativo.
OM Carrelli Elevatori si riserva il diritto di modificarle senza preavviso.



OM Carrelli Elevatori S.p.A.
Viale A. De Gasperi, 7
I-20020 Lainate (MI)
Tel.: +39(02)937 65-1
Fax: +39(02)937 65-450
www.om-mh.com

CALIFANO CARRELLI SPA
SS 148 Cisterna (LT) Tel. 06. 960520

Filiale: Via Rocca di Cave n°7
GRA Km 29 Tel. 06. 41294440
www.califanocarrelli.it